

Nur das Beste für Ihr Zuhause

paradiesisch

weiches Wasser – mit Watertec!



WATERTEC

Pollet Water Group



Aloha

Hawaii – der Inbegriff des Paradieses!

Türkisblaues Meer, paradiesisch weisse oder auch mystisch schwarze Strände, immergrüner Tropenwald, feurige Vulkane und unbeschwerte Surfer.
Na – träumen Sie schon?

Umgeben vom Wasser des pazifischen Ozeans liegt auch der feuchteste Ort der Erde. Am Mount Wai'ale'ale auf der Insel Kauai fällt nämlich an ca. 335 Tagen im Jahr Regen. Weil sich auf Hawaii, aber auch bei uns, **alles ums Wasser dreht**, haben wir uns von diesen paradiesischen Inseln inspirieren lassen und unseren Produkten melodisch klingende Namen mit wunderschönen Bedeutungen verliehen.

Unser Ziel? Ihr Paradies!

Wir haben uns mit unseren Produkten zum Ziel gesetzt, Ihr zu Hause in **Ihr persönliches Paradies** zu verwandeln.

Wir bieten Ihnen:

**sprudelnde Quellen voller Lebenselixier
feurig heisses Wasser direkt aus dem Hahn
und Filtersysteme für paradiesisch weiches Wasser**

Übrigens: die Filtersysteme arbeiten mit Filtermaterial, das aus den **Schalen der Kokosnuss** hergestellt wird.

Während unsere Produkte hawaiianische Namen tragen, so ist die Firma selbst jedoch typisch schweizerisch. Uns sind **Qualität, Zuverlässigkeit und Pünktlichkeit** sehr wichtig. Wir produzieren alle unsere Wasseraufbereitungsanlagen an unserem Sitz im Kanton Freiburg.

**Durch uns haben Sie also gewissermassen von beiden Welten nur das Beste:
Schweizer Produkte, die für ein paradiesisches Zuhause sorgen.**

Inhalt

| | |
|----|--------------------|
| 5 | DIE FIRMA WATERTEC |
| 9 | WASSERENTHÄRTER |
| 17 | WASSERSPENDER |
| 29 | WASSERFILTER |
| 39 | TECHNISCHES |

paradiesisch

weiches Wasser



DIE WATERTEC GMBH

Wir haben zwar keine Palmen und Strände an unserem Hauptsitz, dafür die bekannten schwarz-weissen Kühe, den Schwarzsee und das vermutlich beste Fondue der Welt.

Die Firma Watertec GmbH wurde vor über dreissig Jahren im schönen Kanton Freiburg gegründet. Schon immer fliesst Wasser durch unsere Adern und bestimmt so unsere DNA. Seit 2014 gehören wir zum belgischen Familienunternehmen Pollet Water Group.

Unsere Produkte geniessen einen so **exzellenten Ruf**, dass wir viele renommierte Firmen wie Migros, die ETH Zürich und Starbucks mit unseren Produkten beliefern dürfen.

Da wir uns um Ihr Trinkwasser kümmern, sind wir bei der Auswahl der Zulieferer sehr wählerisch. **Sämtliche Komponenten erfüllen höchste Qualitätsansprüche und sind selbstverständlich zertifiziert.** Diese werden in unserer Produktionsstätte zu **individuell für Sie angefertigten Anlagen zusammengestellt.**



FACTS

SITZ
Liebistorf, Kanton Freiburg

MITARBEITER
13, 7 davon «on the road»

UMSATZ
CHF 5 Mio.

PRODUKTION
2000 + Anlagen pro Jahr

Für paradiesisch weiches Wasser

Unsere Enthärtungsanlage funktionieren nach dem **Ionenaustauscher Prinzip**. Die im Wasser gelösten Härtebildner (Kalzium- und Magnesiumionen) werden im Harz durch Natriumionen ersetzt.

Wir berechnen die Anlagen so, dass sie Kapazität für eine Woche haben, danach ist eine **Regeneration** mit Salz notwendig. Diese läuft **vollautomatisch** während der Nacht ab. Bei allen Anlagen ist das Funktionsprinzip das selbe, sie unterscheiden sich jedoch **in der Grösse, im Aussehen und den Optionen**.

Welche unserer Anlagen wohl die Richtige für Sie ist?
Finden Sie es auf den folgenden Seiten heraus!



Bei allen Geräten identisch sind die vielen Vorteile, die eine **jährliche Ersparnis von über 1'000 Franken** zu Folge haben:

-50%

Sie können zum Beispiel das **Waschpulver und den Weichspüler um bis zu 50% reduzieren** und die Wäsche wird trotzdem sauber, weich und flauschig.



Die Geschirrspülmaschine **spült fleckenlos** und braucht gleichzeitig **weniger Glanzmittel**.



Kein **Kalk mehr** auf Armaturen, der Kaffeemaschine, dem Wasserkocher sowie der Dusche.



Weiches Wasser ist die beste Voraussetzung für Gesichts- und Körperpflege. **Haut und Haare bleiben geschmeidig**.



Sie sparen Energie, da sich auf den Heizstäben **im Boiler kein Kalk** ansammeln kann. Dieser arbeitet dadurch **wesentlich effizienter**.

UNSERE WASSERENTHÄRTER



MOANA

Erfrischend vielseitig:
Moana enthärtet sparsam für bis zu 12 Personen.



MAKAI

Makai spendet auch dem kleinsten Haushalt reines Wasser.



NAMAKA

Leistungsstark für mehr als 9 Personen:
Namaka überzeugt im Mehrfamilienhaus.

**VIELSEITIG**

Kapazität für ein Haus, in dem **1 bis 12 Personen** leben.

ÖKOLOGISCH

verbraucht bis zu **50% weniger Wasser & Salz** als andere Anlagen.

EINFACH

durch die grosse Öffnung ist **Salz nachfüllen ein Kinderspiel**.

FARBENFROH

Unsere Anlagen gibt es in **vielen verschiedenen Farben**.

FLEXIBEL

Die Anlage lässt sich **individuell in ihren Keller einpassen**.

SPARSAM

Gehen Sie in die Ferien, macht auch die Anlage Ferien und braucht somit **kein unnötiges Salz oder Wasser**.

MOANA

DIE VIELSEITIGE

Moana ist der hawaiianische Name für den Ozean.

Diese grössten aller Meere umspannen die Erde und belegen über zwei Drittel der Erdoberfläche. Moana ist unser Bestseller, denn zwei Drittel unserer Kunden entscheiden sich für unsere intelligente und zugleich flexible Moana.

Dies aufgrund ihrer unglaublichen Flexibilität: die **Farbe des Kabinetts, die Kapazität sowie die Steuerung können beliebig konfiguriert werden**. Aus diesem Grund ist unsere Moana vielseitig einsetzbar, vom **Einpersonenhaushalt bis zum kleinen Mehrfamilienhaus**. Moana hat auch die **intelligenteste Steuerung**, welche nur mit genau so viel Salz und Wasser regeneriert, wie es nötig ist. Sie ist daher auch **ideal für sich verändernde Wohnverhältnisse**. Dadurch sind auf die Lebensdauer der Anlage **grosse Ersparnisse möglich**, sowohl finanzielle, als auch ökologische. Zudem bietet sie bei der Installation grosse Freiheiten, da sie in diversen Positionen installiert werden kann.



PREIS

Super Preis-Leistungsverhältnis

GRÖSSE

Auch für kleine **Objekte ab einer Person** geeignet

DESIGN

Durch das schmale Design wirkt die Anlage **schlank**.

SCHUTZ

Abdeckung zum Schutz des Ventils

VIELSEITIG

Für Objekte mit 1-5 Personen

MAKAI

DIE KLEINE

Makai bedeutet, immer dem Meer zugewandt sein. Damit auch Sie paradiesisch weichem Wasser immer zugewandt sein können, haben wir Makai **auf das Wesentliche reduziert**: Kabinett, Druckbehälter, Steuerung. Fertig. Von Makai gibt es **nur eine Variante: maximal effizient und kostengünstig**.

Weil unser Anspruch die höchste Qualität ist, installieren wir diese Anlage im Gegensatz zu vielen Freibeutern auf den Meeren immer **mit Vorfilter und Bypassfunktion**. Dadurch wird die Anlage vor Verunreinigungen im Wasser (Sand, Rost etc.) geschützt und **die Lebensdauer entsprechend erhöht**. Dieses Gerät ist **für kleinere Haushalte geeignet**, in welchen der Wasserverbrauch relativ stabil ist und sich nicht stark verändert. Im Vergleich zu unserer Moana kann **die kleine Makai den Wasser- und Salzverbrauch nicht erkennen**. Weiches Wasser liefert sie aber trotzdem. Makai ist **ideal für unsere preisbewussten Kunden**.



GROSS

Für **Eigentümer und Verwaltungen von Mehrfamilienhäusern**

ZENTRAL

Eine Anlage für alle Bewohner.

FLEXIBEL

Kann durch die getrennte Bauweise **flexibel montiert werden.**

SOLEBEHÄLTER

Der grosse Soletank **lässt sich leicht mit Salz füllen.**

VIELSEITIG

Für Objekte **ab 9 Personen**

NAMAKA

DIE STARKE

Der Namensgeberin, nämlich der hawaiianischen Wassergöttin entsprechend, wird auch diese Anlage nur **gute Dienste im Haushalt leisten**. Sie ist **für Eigentümer und Verwaltungen von Mehrfamilienhäusern wie geschaffen**. Dank der **Skalierbarkeit** unserer Enthärtungsanlagen haben Sie die Gewissheit, immer **die perfekt auf Ihr Objekt zugeschnittene Anlage zu erhalten**.

Je nach Objektgrösse und Anzahl Bewohner werden die Geräte mit unterschiedlichen Steuerventilen und mit mehr oder weniger Durchfluss ausgerüstet. Der Harzinhalt berechnet sich je nach gewünschter Kapazität. **Unsere Spezialisten helfen Ihnen gerne bei der Auswahl und Zusammenstellung Ihrer idealen Anlage**. Bei Mehrfamilienhäusern rechnet sich eine Entkalkungsanlage besonders, da die Investition aufgeteilt werden kann, **jeder Haushalt jedoch vollumfänglich profitiert**.



Für *sprudelnde* Erfrischungen

Kisten sind Kosten: Eine vierköpfige Schweizer Familie trinkt pro Jahr rund 3000 Liter Wasser – das sind 2000 1,5-Liter PET-Flaschen, die produziert, gefüllt, ausgeliefert und recycled werden wollen.

Dass das für die Umwelt nicht das Wahre ist, liegt auf der Hand. Und wär's nicht herrlich, **jederzeit perfekt temperiertes Wasser zapfen zu können?**

Ob mit oder ohne Kohlensäure, ob kochend heiss, eiskalt oder direkt für Ihre ganze Belegschaft in der Firma: Mit den **edlen Trinkwasserspendern von Watertec** sind Sie bestens bedient.



UNSERE GETRÄNKESPENDER



KILAUEA



MAUNA KEA



MAUNA LOA



WAILELE «QUOOKER»



KOHALA



KILAUEA

DER GROSSZÜGIGE

Kilauea ist ein Vulkan auf Hawaii, sein Name bedeutet so viel wie «spucken» oder «viel verbreiten». Unser Kilauea Wasserspendegerät hat wie der namensgebende Vulkan die Möglichkeit **bis zu 45 Liter pro Stunde** frisches Trinkwasser auszugeben. Sie können dabei wählen, ob Sie **gefiltertes, gekühltes oder sogar mit Kohlensäure angereichertes Wasser** trinken möchten. Mit seinem zeitlos eleganten Design **eignet er sich hervorragend für Büros, Wartezimmer und Kantinen.**

DESIGN

schönes, elegantes Design

LEISTUNG

Kilauea liefert 45 Liter kaltes Wasser pro Stunde und ist daher ideal für Büros, Kantinen und Wartezimmer.

MÖGLICHKEITEN

stilles, gekühltes und kohlendioxidhaltiges Wasser möglich
Die Kohlensäure kann individuell eingestellt werden.

KÜHLE ERFRISCHUNG

Kühlt dank des Ice-Bank Systems **sehr schnell.**

VARIANTEN & MASSE

Tischgerät: Breite: 34,2 cm, Tiefe 53,7 cm, Höhe 43,4 cm

Standgerät: Breite: 34,2 cm, Tiefe 53,7 cm, Höhe 140 cm



DESIGN

Schöner Anblick, sorgt für genüssliche Augenblicke

LEISTUNG

Liefert **20 Liter pro Stunde** und ist daher **ideal für Privatanutzer und Aufenthaltsräume.**

KOMPAKT

Lässt sich **kompakt auf der Küchentheke** aufstellen.

GRÖSSE

Breite: 26 cm, Tiefe 39 cm, Höhe 39 cm

MÖGLICHKEITEN

stilles, gekühltes und kohlenensäurehaltiges Wasser möglich

MAUNA KEA

DER ÜBERLEGTE

Der Mauna Kea ist der höchste Berg auf Hawaii und trägt einen wunderschönen Namen. Unser Mauna Kea Wasserspender ist mindestens genau so wunderschön. Und dazu noch sehr **vielseitig**. Der Mauna Kea ist die **neueste Oberthekenentwicklung im Wasserbereich mit stylischem flexiblen Design**. Unser Wasserspender liefert Ihnen pro Stunde ca. 20 Liter gekühltes Wasser und ist somit **ideal für den privaten Gebrauch oder auch für Mitarbeiteraufenthaltsräume.**



UNSICHTBAR

Das **Untertischgerät** stört nicht auf der Küchenkombination, er ist ideal für **private Küchen sowie Aufenthaltsräume**.

ALL IN ONE

Braucht **kein zusätzliches Loch** in der Küchenkombination

MÖGLICHKEITEN

Stilles, gekühltes und kohlendioxidhaltiges Wasser möglich

GRÖSSE

Breite: 27 cm, Tiefe 55 cm, Höhe 41 cm



MAUNA LOA DER AKTIVE

Der Mauna Loa ist einer der größten aktiven Vulkane der Erde und liegt mitten im Pazifik auf Big Island, der grössten Insel der Inselgruppe von Hawaii. Bei uns ist er ein **kompaktes Untertischgerät**, der einen 5 Wege Wasserhahn speist. Das bedeutet, dass **der Mauna Loa in einem Möbel unterhalb der Küchenspüle verbaut** wird. Doch keine Angst, für den Einbau der praktischen Wasserspendeanlage werden **keine Löcher** durch die Abdeckung oder gar ein zusätzlicher Wasserhahn nötig. Der bestehende Wasserhahn wird optional durch ein Modell ersetzt, das fünf verschiedene Eingänge hat. So können Sie sowohl das gewohnte **Warm- und Kaltwasser**, aber auch **erfrischend gekühltes, prickelnd karbonisiertes oder geschmackvolles stilles Trinkwasser** beziehen.



WASSERHAHN

Die Anlage hat **verschiedene Wasserhähne in elegantem Design**, das macht ihn **ideal für private Küchen oder Aufenthaltsräume**.

UNSICHTBAR

Das **Untertischgerät** wird **unsichtbar** in der Küchenkombination verbaut.

FARBIGE ANZEIGE

Der **Wasserhahn zeigt an, welches Wasser man gerade bezieht**.

MÖGLICHKEITEN

Kochendes, kaltes gefiltertes oder kohlenstoffhaltiges Wasser

GRÖSSE

Breite: 23.5 cm, Tiefe: 44 cm, Höhe: 43 cm



WAILELE QUOOKER DER HEISSE

Wailele ist ein Wasserfall. So verschieden wie diese sein können, ist auch unser Quooker. Er kann **kochend heisses, gekühltes und kohlenstoffhaltiges Wasser** spenden. Zudem bietet er eine **Vielzahl an verschiedenen Wasserhähnen** in unterschiedlichen Ausführungen an. So finden wir immer die beste Lösung für Ihre Traumküche. Dort wird er nämlich installiert, so dass Sie **erfrischendes Wasser direkt aus Ihrem Küchenhahn** geniessen können. Traumhaft – Nicht?





UNABHÄNGIG

Er braucht **kein Wasseranschluss** und ist somit bestens für **Werkstätten, Produktionsbetriebe, Büros und Wartezimmer** geeignet.

DESIGN

Schlichtes, schönes Design

EINFACH

Handhabung sehr einfach

SERVICE

Wir bieten einen **Auffüllservice** an.

KAPAZITÄT

Die Wasserflaschen sind in **zwei Grössen (11 L und 18,9 L)** erhältlich.

MÖGLICHKEITEN

Stilles, gekühltes der mit **Kohlensäure versetztes Wasser** möglich

GRÖSSE

Breite: 24 cm, Tiefe 24 cm, Höhe 102 cm
Mit eingesetztem 18,9L Bidon kommt er auf eine Höhe von 140 cm.



KOHALA

DER UNABHÄNGIGE

Der Kohala ist ein erloschener Vulkan, der den Norden von Hawaii bildet. Bei uns steht er **wie ein Fels in der Brandung, falls kein Wasseranschluss vorhanden ist**. Bringt er doch Wasser an Orte, wo ansonsten keines verfügbar wäre. Dies Dank austauschbaren 18.9 Liter Bidons, die mit Quellwasser aus der Zentralschweiz gefüllt sind. So bringen wir Wasser in **Werkstätten, Produktionsbetriebe, Büros und Wartezimmer**.

Dank unserem flexiblen Lieferservice müssen Sie nie auf frisches Wasser warten. Zudem bieten wir attraktive Finanzierungsmöglichkeiten.



Für *reines, reines* Trinkwasser



UNSERE WASSERFILTER

Jedes Wasser ist anders. In seinem ewigen Kreislauf vom Meer zu den Wolken und vom Regen via Bäche und Flüsse wieder zurück, sammelt das Wasser viele Inhaltsstoffe auf. **Wertvolle Mineralien**, aber leider je länger je mehr auch **bedenkliche Stoffe wie Arsen, Nitrate, Pestizide, Bakterien, Hormone und Viren**.

Damit wir jedes Wasser wieder in erfrischendes Trinkwasser umwandeln können, haben wir eine breite Palette von Filterkartuschen, die **dem Wasser wieder seine natürliche, ursprüngliche und für den Menschen lebenswichtige Form** zurückgeben.

Diese Filterkartuschen werden **direkt beim Wasserhahn in der Küche** installiert. Alle Filter haben eine **gewisse Kapazität (300 - 30'000L)**, um das Wasser optimal zu behandeln, danach müssen sie ersetzt werden. Der **Austausch** einer solchen Kartusche ist **denkbar einfach und kann selbst durchgeführt werden**.

Da durch den Filter nicht die gewohnte Menge an Wasser ausgegeben werden kann, **empfehlen wir Ihnen den Einbau eines 5 Wegehahns**. Bei diesem können gleichzeitig **fünf verschiedene Wasserqualitäten** angeschlossen werden, also beispielsweise das normale Kalt- und Warmwasser und **zusätzlich noch drei andere Zuläufe von verschiedenen Filterkartuschen**. Die Filterkartuschen können entweder **einzel**n oder in **Kombination mit anderen Filtern** angeschlossen werden.

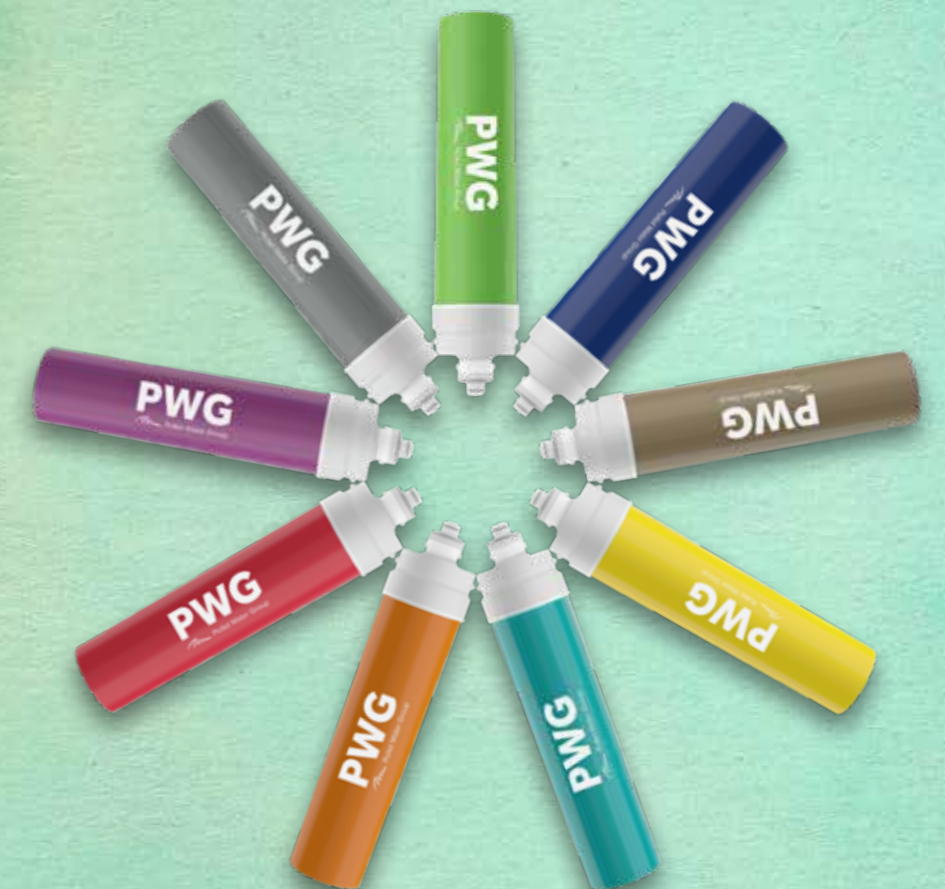



ARSENIC

Filterkartusche mit Schnellanschluss, die sich zur Behandlung von Trinkwasser eignet und die **Arsenkonzentration (Typ 3 und 5) reduziert**, wenn die Trinkwassergrenzwerte überschritten werden (10 µg/l).

BLUE

Aktivkohlefilter zur **Entchlorung** sowie der Entfernung von Trübungen im Trinkwasser gemäss EU Trinkwasserrichtlinie (Richtlinie 98/83/EG). Durch die Filtration werden **Chlor, organische Verbindungen sowie unangenehme Geruchs- und Geschmacksstoffe im Wasser reduziert**.



GOLD

Filterkartusche mit Schnellanschluss und Filtration durch Aktivkohleblock mit Silberionen-Technologie und 0,1 Mikron Hohlfaser-Ultrafiltration als Endstufe. Aktivkohlefilter zur **Entchlorung** sowie der Entfernung von Trübungen im Trinkwasser. **Durch die Ultrafiltration werden darüber hinaus 99,9999 % aller Bakterien zurückgehalten.**

YELLOW

Filterkartusche mit Schnellanschluss zur **vollständigen Entmineralisierung** von Wasser mit Kationen- und Anionenaustauscherharz. Filter zur vollständigen Entsalzung (VE).

NITRATES

Filterkartusche mit Schnellanschluss zur **Ausfilterung der Nitrate aus dem Trinkwasser.** Dieser Filter besteht aus einem stark anionischen Harzbett, das eine Filterleistung von 0,5 Micron aufweist und einem Carbonkern mit Silbereinlagen. Für Trinkwasser mit einer Nitratkonzentration bis zu 50 mg/l.

OCRA

Filterkartusche mit Schnellanschluss zur **Wasserenthärtung** (Senkung der Gesamthärte) mit einem stark kationischen Austauscherharz vom Gel-Typ mit einer vorgegebenen Resthärte von ungefähr 25%.



RED

Filterkartusche mit Schnellanschluss, zur Filtration in Wasseraufbereitungssystemen durch extrudiertes Polypropylen mit einer Filterfeinheit von 5 Mikron. Patrone **zur Reduzierung von Sedimenten** und zur Schöpfung von Trinkwasser durch **Entfernung von Trübungen und Schwebstoffen**.

VIOLET

Filterkartusche mit Schnellanschluss zur **Reduzierung der temporären Wasserhärte** (Carbonathärte). Die letzte Filterstufe besteht aus einem Aktivkohlefilterblock mit Silberionen mit einer Filterfeinheit von 0,5 Mikron.

SILVER

Aktivkohlefilter zur **Entchlorung** sowie der Entfernung von Trübungen im Trinkwasser. Durch die Filtration werden **Chlor, organische Verbindungen sowie Geruchs- und Geschmacksstoffe im Wasser reduziert**. Dank der **antibakteriellen Wirkung** von Silberionen wird die **Keimfreiheit** der nachfolgenden Anlagenteile hinter dem Aufbereitungssystem **gewährleistet**.



ROCK

Remineralisiert Wasser, das durch eine Umkehrosmoseanlage aufbereitet wurde. Dank der speziellen Zusammensetzung des Mediums wird der Ph-Wert wieder angehoben, um der Trinkwasserverordnung zu entsprechen.



PWG
Pollet Water Group

ZERO

Kompaktes Umkehrosmosegerät, bei welchem das Wasser mit Druck durch eine Membrane gepresst wird. Diese ist nur für das Wasser durchlässig, nicht aber für gelöste Stoffe wie Salze oder andere Moleküle. Das Resultat ist reinstes **Wasser ohne Bakterien, Viren, Hormone und Pestizide**. Der Rock Filter eignet sich ideal für die kontrollierte Remineralisierung des Wassers.

Das Gerät wird in der Küchentheke eingebaut und an einen 5 Wegehahn angeschlossen. So haben Sie jederzeit die gewünschte Wasserqualität in ausreichender Menge zur Verfügung.

DESIGN

Schlichtes, schönes Design

GRÖSSE

Breite: 35 cm, Tiefe: 35 cm, Höhe: 15 cm

KAPAZITÄT

7'000 Liter, danach muss der Filter, der auf der Unterseite des Gerätes eingesetzt ist, ausgetauscht werden.



TECHNISCHES

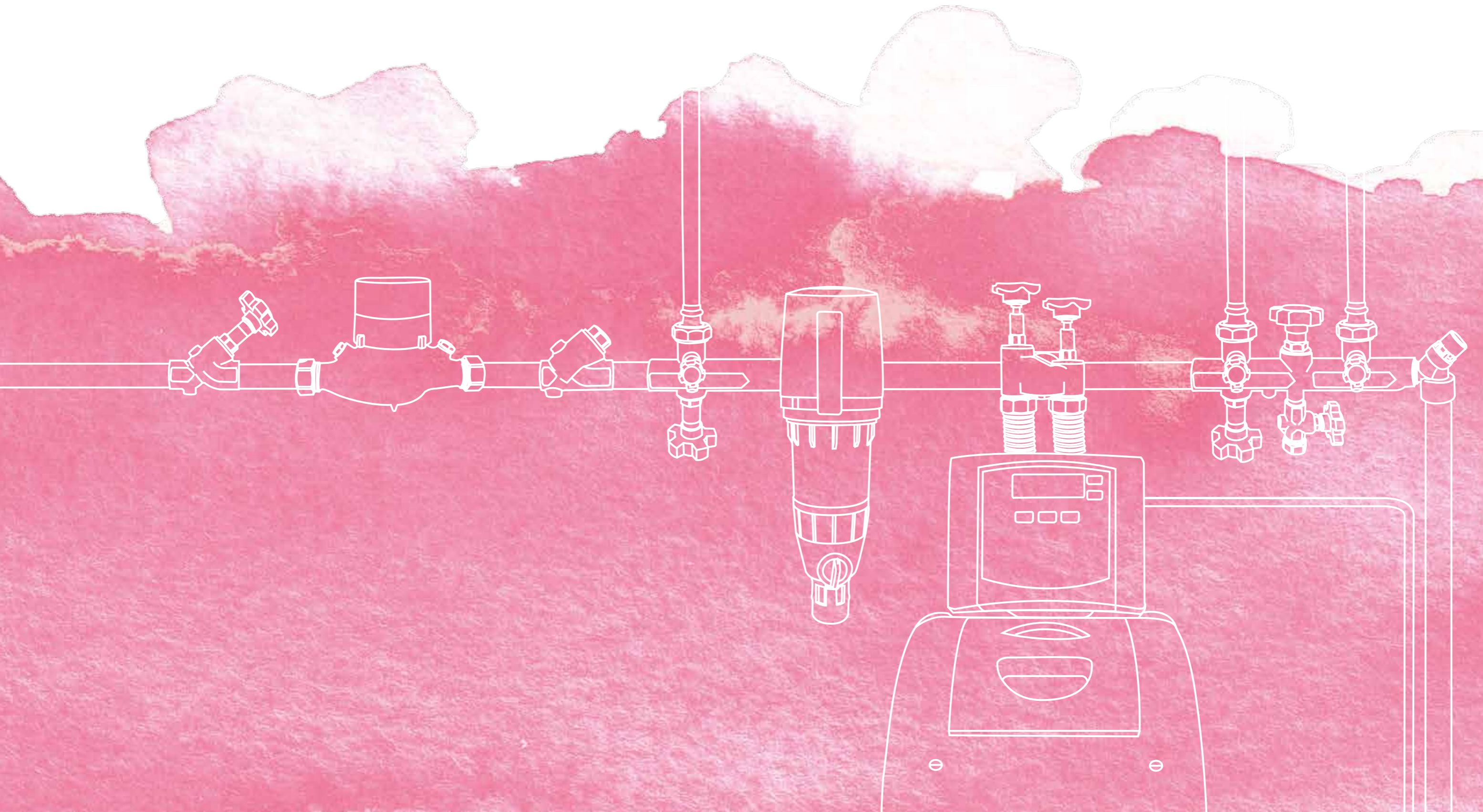

MAKAI CLACK CK

MASSE

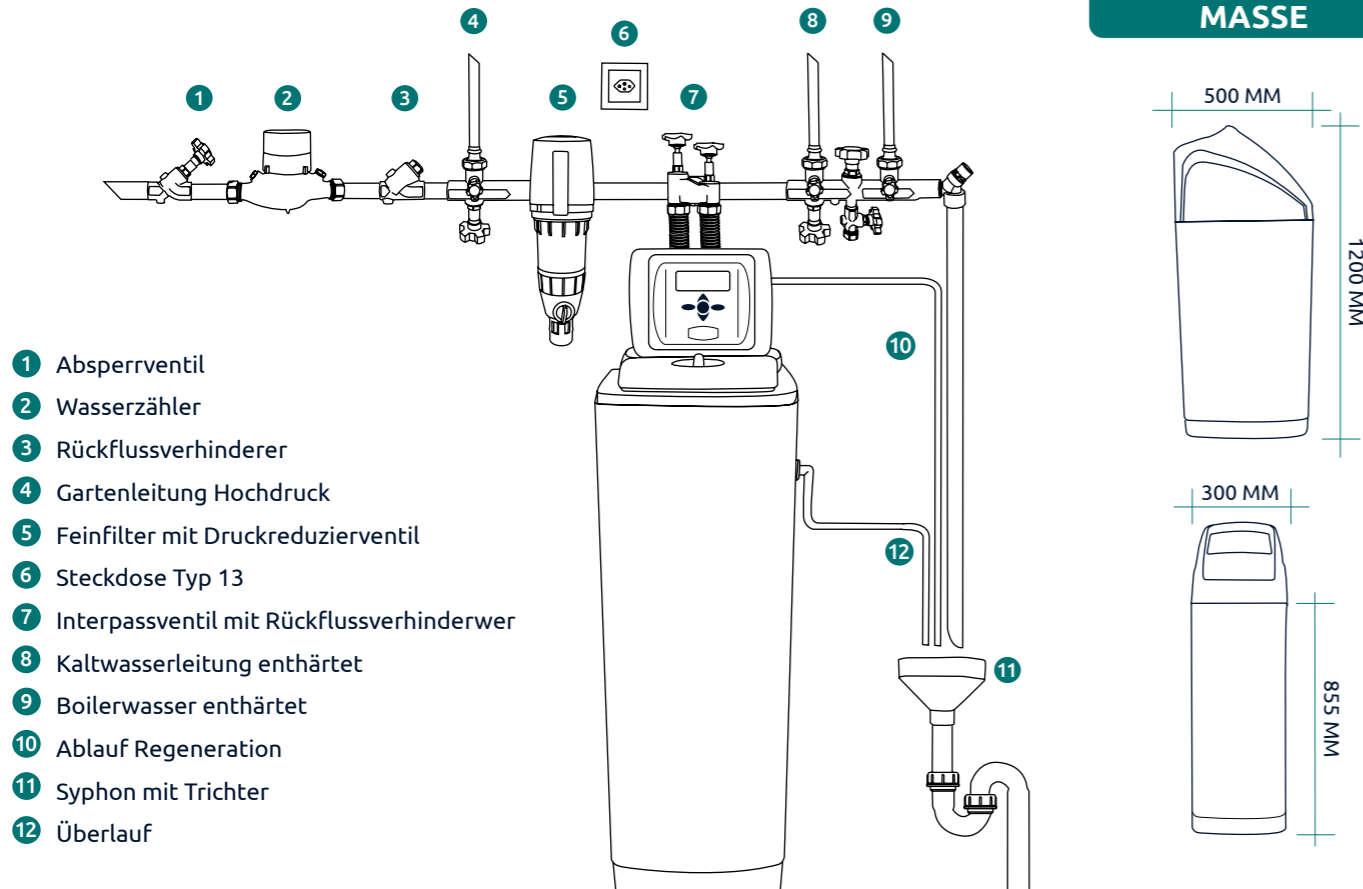

MOANA IMPRESSION PLUS

MASSE

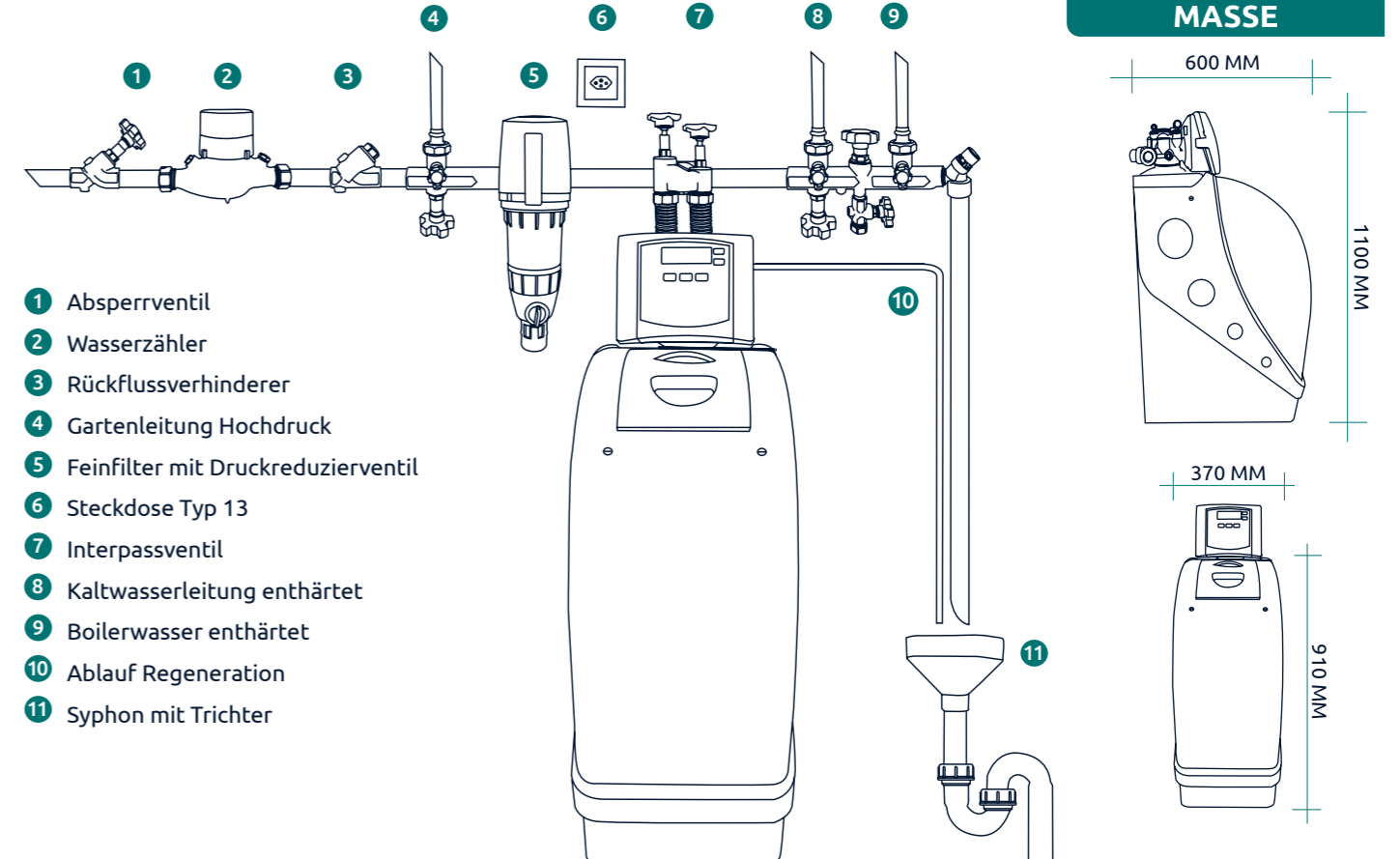

MAKAI Y-ANSCHLUSS & CLACK CK

MASSE

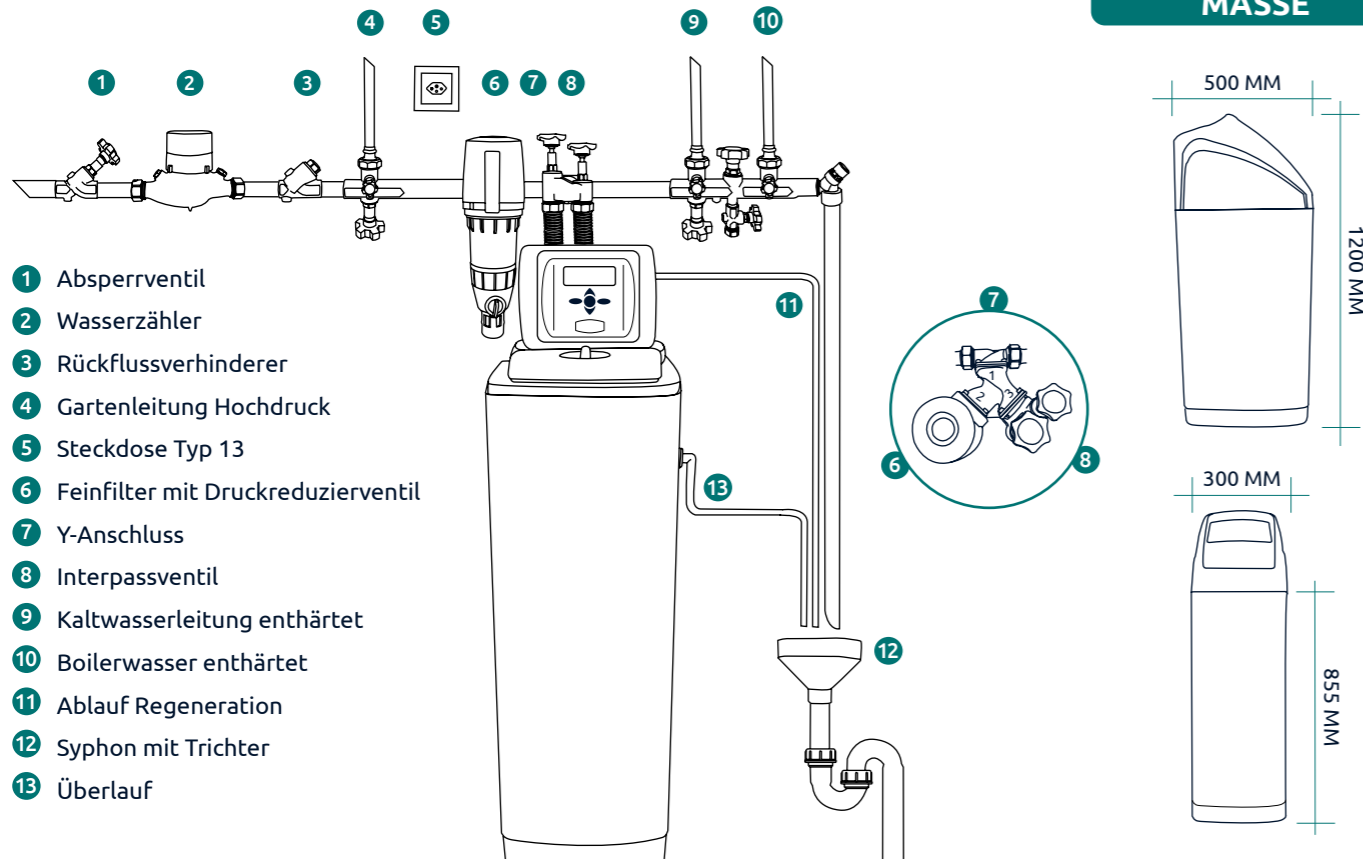

MOANA IMPRESSION PLUS Y-ANSCHLUSS

MASSE

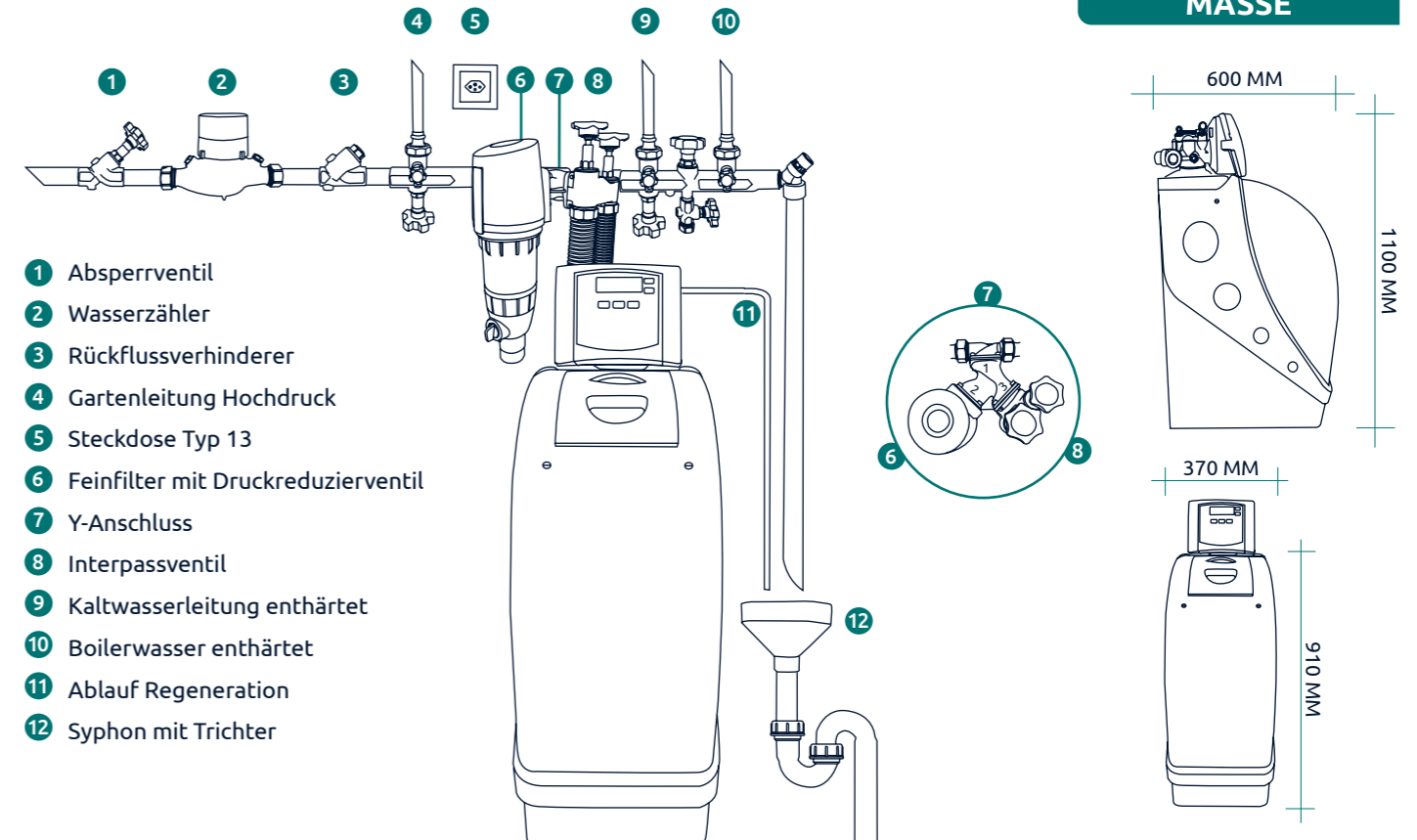

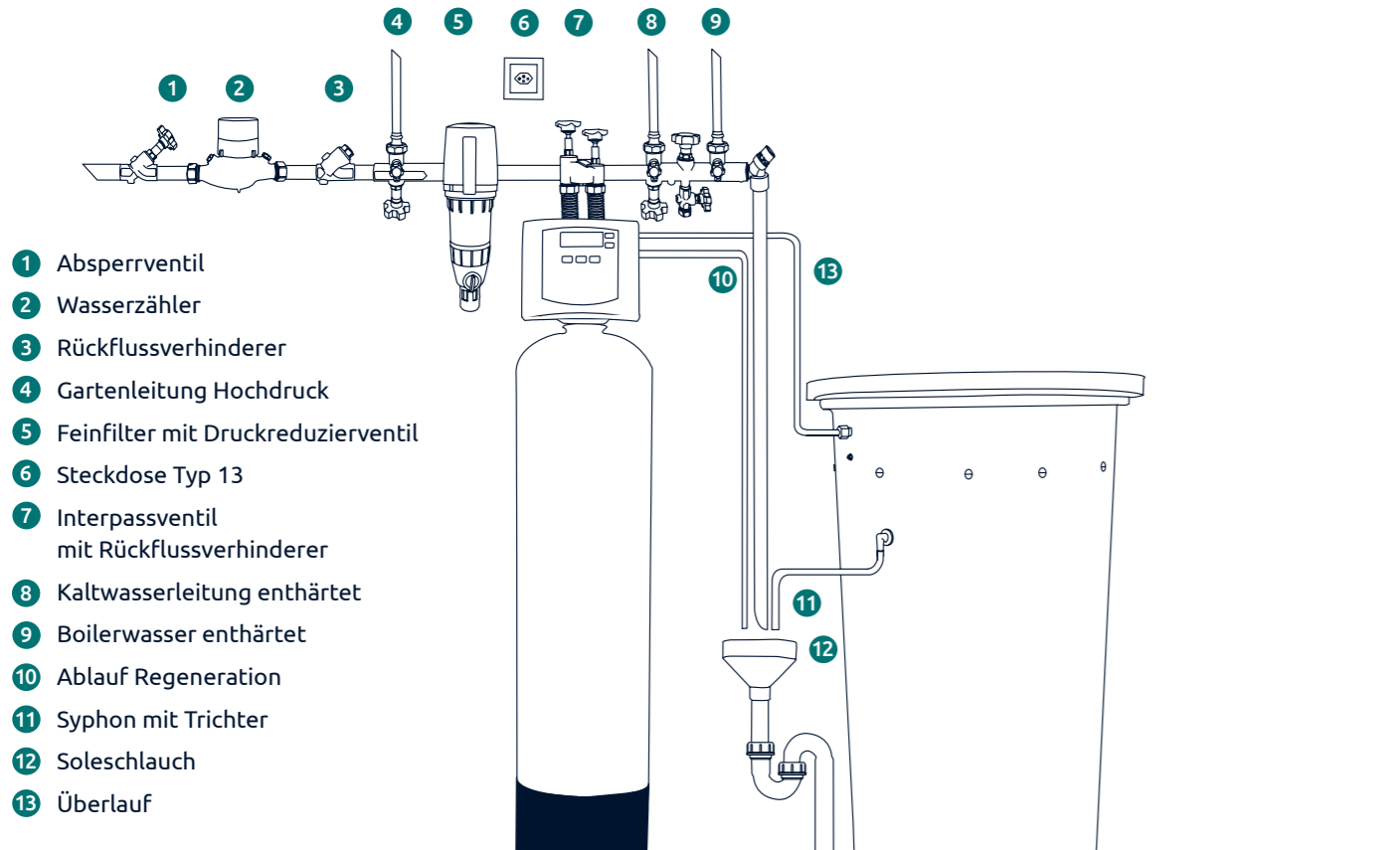

- 1 Absperrventil
- 2 Wasserzähler
- 3 Rückflussverhinderer
- 4 Gartenleitung Hochdruck
- 5 Feinfilter mit Druckreduzierventil
- 6 Steckdose Typ 13
- 7 Interpassventil mit Rückflussverhinderer
- 8 Kaltwasserleitung enthärtet
- 9 Boilerwasser enthärtet
- 10 Ablauf Regeneration
- 11 Syphon mit Trichter
- 12 Soleschlauch
- 13 Überlauf

MASSE

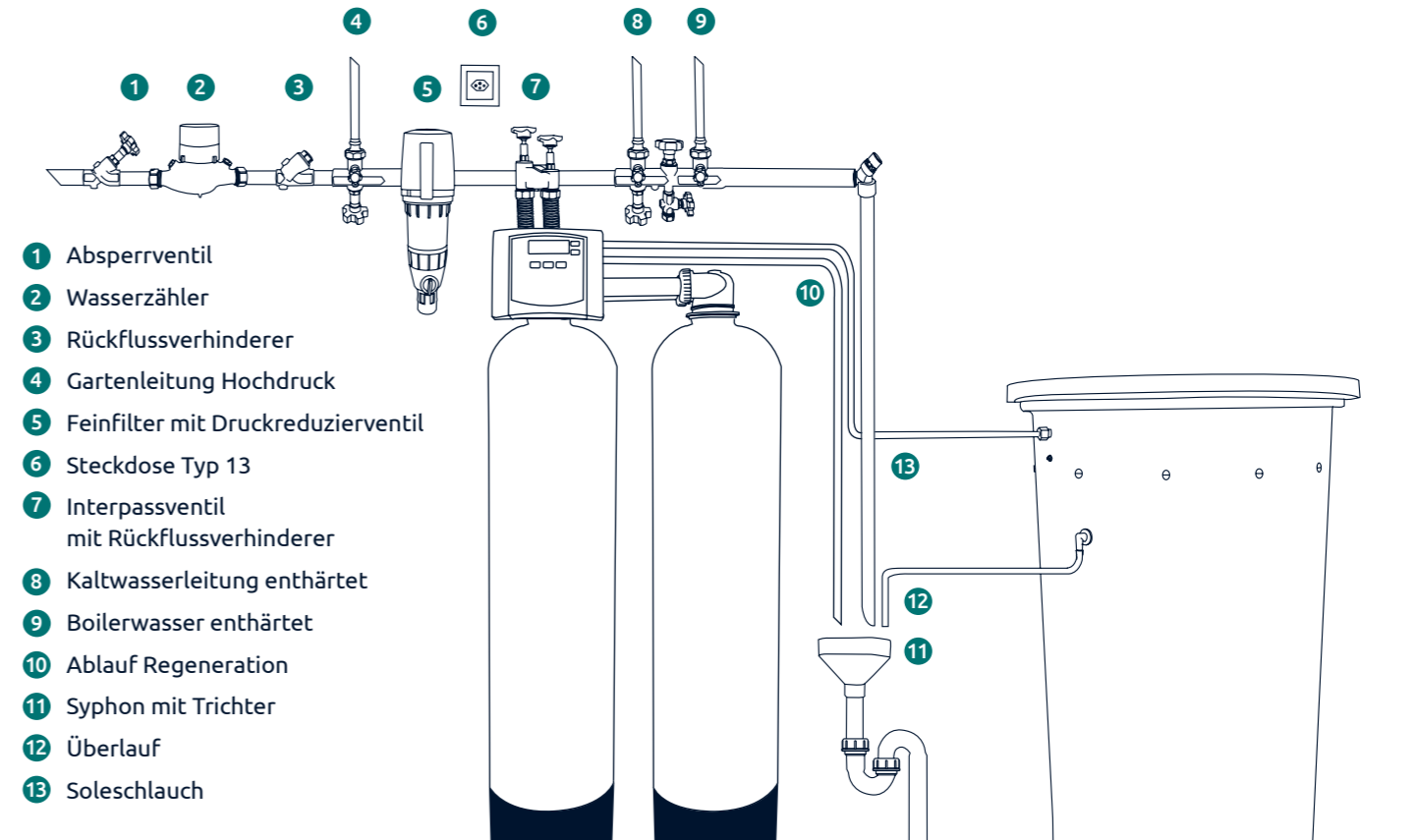
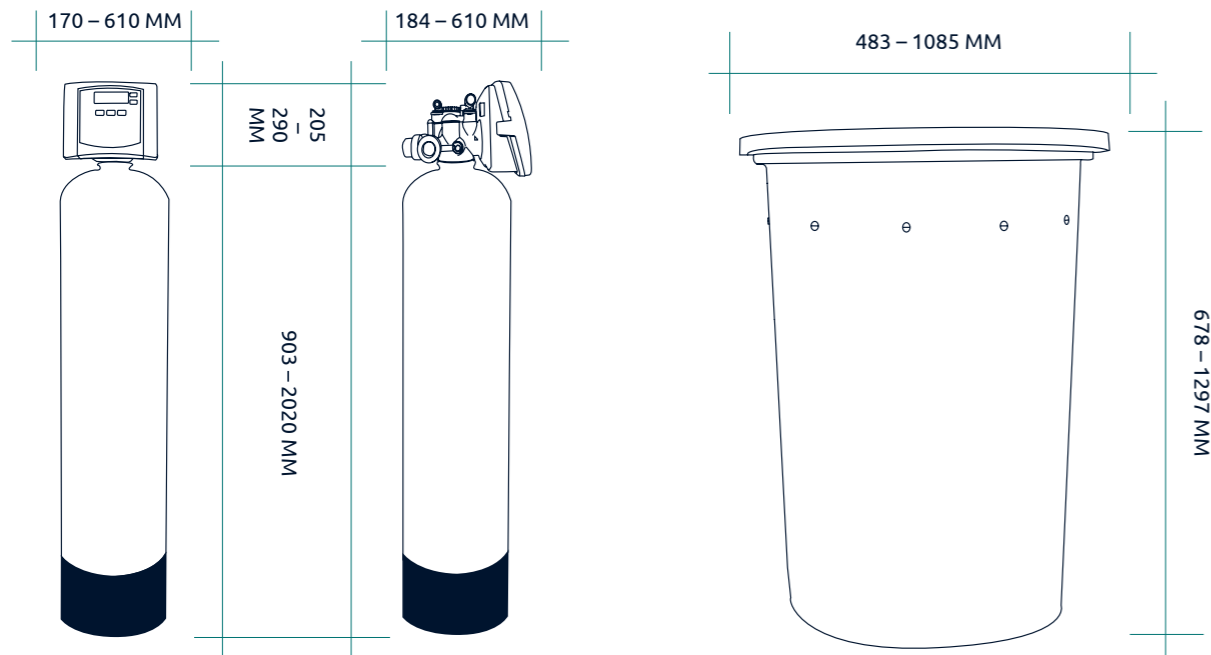

- 1 Absperrventil
- 2 Wasserzähler
- 3 Rückflussverhinderer
- 4 Gartenleitung Hochdruck
- 5 Feinfilter mit Druckreduzierventil
- 6 Steckdose Typ 13
- 7 Interpassventil mit Rückflussverhinderer
- 8 Kaltwasserleitung enthärtet
- 9 Boilerwasser enthärtet
- 10 Ablauf Regeneration
- 11 Syphon mit Trichter
- 12 Überlauf
- 13 Soleschlauch

MASSE

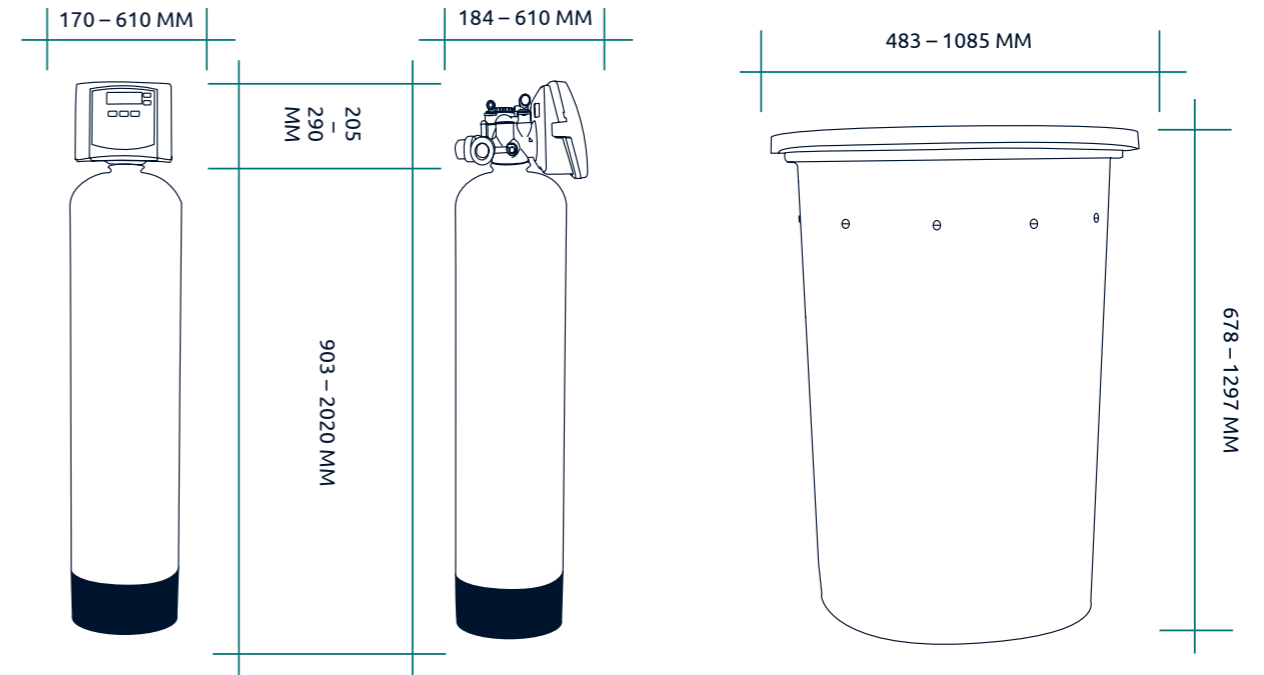

Fragen?

Wir beraten Sie gerne!



WATERTEC

Water Pollet Water Group